

PARQUE DE EVENTOS ITIBERÊ



Paranaguá - PR
PUC-Campinas
TFG - 2022

Pontifícia Universidade Católica de Campinas
Faculdade de Arquitetura e Urbanismo
Trabalho Final de Graduação 2022

PARQUE DE EVENTOS ITIBERÊ

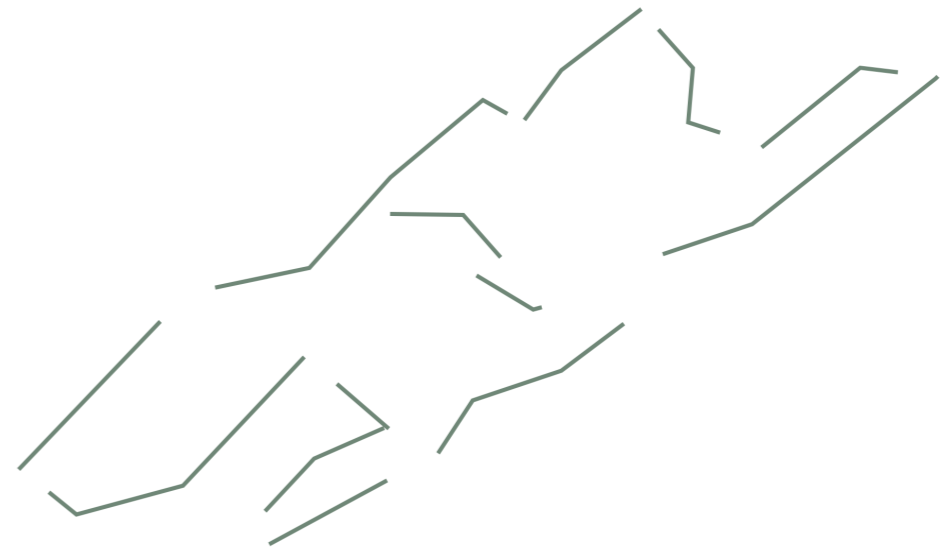

Orientanda: Letícia Neves Contiero

Orientador: Prof. Dr. Claudio Manetti

Banca Examinadora:

Professora Mestre Cláudia Maria Lima Ribeiro
Professora Doutoranda Isabela Sollero Lemos

AGRADECIMENTOS

Durante esses cinco anos de formação vi e convivi com tantas pessoas que foram importantes de alguma forma para mim que fica difícil elencar todas aqui.

Agradeço a meus pais pela oportunidade, por todos os ensinamentos ao longo da vida, pelos incentivos e pela paciência comigo em finais de semestre.

Gostaria de agradecer a todos os meus amigos que fizeram parte dessa jornada e que ajudaram a tornar tudo mais leve com as risadas e momentos incríveis. Em especial ao meu grupo de TFG; foi muito bom conhecer vocês melhor e por nossas trocas de conhecimentos e risadas ao longo do caminho.

Agradeço também à PUC-Campinas e a todo o corpo docente que fez parte da minha formação, em especial ao meu orientador Claudio Manetti, por toda a sabedoria e ensinamentos que vão além da arquitetura, sempre abordados com leveza e bom humor!

Um agradecimento especial à Cecília que me ajudou em momentos bons e ruins, ao longo desses anos, por todas as risadas, noites viradas e conselhos que me ajudaram a chegar até aqui.

Agradeço também à equipe do Marcelo Novaes pelas ideias e sugestões para o meu projeto e todo o conhecimento transmitido ao longo desse ano.

Por fim, gostaria de agradecer a todos que passaram e fizeram parte do Centro Acadêmico e da Bateria Faucatruz, ao longo dessa jornada. Obrigada pelas experiências e risadas. Vocês todos são muito especiais para mim!

Resumo08

Introdução09

Capítulo 0110

Paranaguá, PR

Orla da Praia

Parque de Eventos

Capítulo 0216

Conceito

Pré-Programa

Implantação

Capítulo 0322

Desenho Técnico

Sistema Contrutivo

Perspectivas

Bibliografia09

RESUMO

Um dos significados mais simples da palavra “Sociedade” é a reunião de pessoas, membros de uma coletividade. O ato de se reunir está presente desde o início da história do ser humano, que busca a coletividade como forma de sobrevivência e identidade. Tendo em vista a necessidade das pessoas de se reunirem, o presente trabalho elabora espaços que podem ser usados pela população a fim de estabelecer e reforçar essas conexões interpessoais. Além disso, a cultura é muito importante para uma sociedade, pois esta, ajuda a afirmar uma coletividade, também dá sentido à vivência em grupo.

Deste modo, um espaço de eventos traduz muito bem esse conceito de reunião de pessoas e abriga os mais diversos tipos de atividades, a fim de ser acessível para todos. No presente trabalho está descrito todo o processo de estudo e elaboração destes espaços que exaltam o uso coletivo.

INTRODUÇÃO

O Parque de Eventos Itiberê surge a partir da análise, em grupo, do município de Paranaguá, no Paraná, que teve como área de interesse um recorte que abrange, desde a área portuária até a Ilha dos Valadares e, posteriormente, com o foco maior para as relações à beira do Rio Itiberê e sua conexão do continente com a ilha.

Após a definição do recorte a ser trabalhado, o grupo discutiu os equipamentos existentes e seus estados de conservação, bem como a realocação de alguns, como o Mercado do Peixe e a Rodoviária, para melhor atender às novas propostas viárias.

Visto que a região da orla do rio tem como foco atrair pessoas, com a reformulação das vias e realocação de alguns equipamentos, surgiu a ideia de agregar à área um uso que fizesse este papel. Atualmente existe a Praça de Eventos 29 de julho que abriga a maioria dos eventos da cidade, no entanto esta não apresenta nenhum tipo de infraestrutura. Deste modo, o Parque de Eventos vem para melhorar e criar novas relações da população com esta área, com infraestrutura que abriga diferentes tipos de reuniões e eventos.

01

LEITURA DO **ESPAÇO**

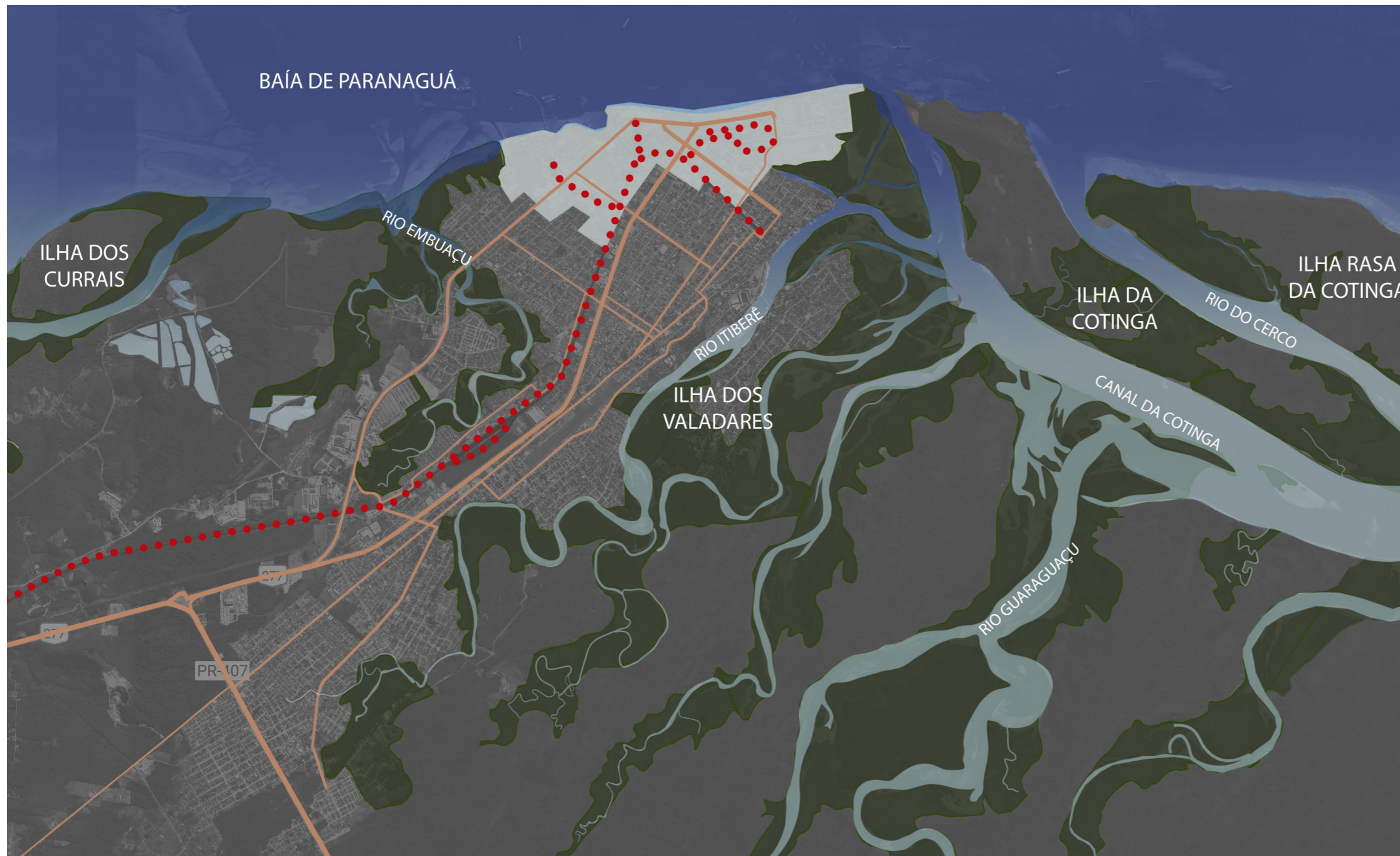

PARANAGUÁ -PR

A cidade de Paranaguá, no Estado do Paraná, foi o município que chamou a atenção do grupo pelo seu forte caráter portuário. Este conta com o maior porto de grãos do país, que movimento a economia atual da cidade e do Estado.

Estudando mais detalhadamente a região, verificou-se a presença de grandes áreas de ocupação irregular, áreas de carência e pouca infraestrutura. Outros fatores que chamaram a atenção nesta área foram as fortes relações territoriais e interurbanas, além dos diversos modais de transporte, como: ferrovia, rodovia, porto, aeroporto e hidrovia, que marcam essa cidade.

Dessa forma, após aprofundar os estudos sobre a cidade foi definido um recorte para elaborar o plano urbano de forma mais detalhada. A área escolhida foi a orla do Rio Itiberê, que possui grande importância para a vida da população local, e que evidencia essa relação do continente com a Ilha dos Valadares, onde está a maior concentração de ocupações irregulares.

Legenda:

- Ferrovia ativa
- Principais vias
- ▭ Abrangência Portuária
- - - Perímetro do município
- Hidrografia
- Manguezal

N 0 2km



14 Mapa 2: Mapa elaborado pelo grupo com as propostas do plano urbano.

PLANO URBANO ESTRATÉGICO

A partir de estudos do município de Paranaguá, foi elaborado um novo desenho para a orla do Rio Itiberê, a fim de promover novas áreas livres públicas, limitando o avanço de ocupações irregulares e de risco às margens do rio e áreas de mangue, que marcam este espaço. Além disso, foram implantados novos projetos de modo a atrair a população para usufruir da orla como forma de lazer. Dentre esses projetos estruturadores, estão: a nova Balsa, conectando o continente à Ilha dos Valadares, o Centro Náutico Municipal, o Mercado Municipal e o Mercado do Peixe, a nova Rodoviária, o Museu das Relações Étnico-Sociais, o Parque de Eventos Itiberê e também o Replanejamento dos Valadares.

No núcleo central do continente, a atual Praça de Eventos do município ganha destaque com a sugestão de modificação de vias, a fim de proporcionar maior qualidade nos passeios públicos. Desta forma, foi proposto um novo espaço de eventos com um porte que corresponde à demanda do local, destacando e respeitando o eixo da igreja matriz de Paranaguá.

Legenda:

- ① Mercado Municipal e Mercado de Peixes
- ② Terminal Rodoviário
- ③ Museu das Relações Étnico-Sociais
- ④ Centro Náutico Municipal
- ⑤ Parque de Eventos Itiberê
- ⑥ Replanejamento dos Valadares: Desenvolvimento Artístico-Social Caiçara

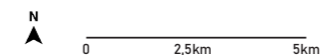



16 Imagem 1: Vista aérea da praça de eventos

PRAÇA DE EVENTOS 29 DE JULHO

A Praça de Eventos foi fundada em 29 de julho de 1998, com o intuito de atrair turistas para a região da orla do Rio Itiberê. Atualmente neste local são realizados eventos de todos os tipos: musicais, gastronômicos, religiosos, automotivos, dentre outros.

A população local tem esta praça como referência para a concentração de pessoas e festas que são realizadas na cidade. A maioria dos eventos, nesta área, são de grande escala e necessitam de espaços abertos e amplos para acontecerem.

No entanto, a área da praça não apresenta nenhuma infraestrutura que comporte eventos muito grandes e sempre faz-se necessário recorrer estruturas temporárias para isso. Assim, surge a proposta do Parque de Eventos, que percebe essa necessidade e visa atendê-la, sem descaracterizar o espaço.



Imagem 2: Vista da Praça para o museu arqueológico



Uso e ocupação do solo

Legenda:

- Habitacional
- Comercial
- Serviços
- Institucional
- Industrial
- Áreas verdes
- Sem uso

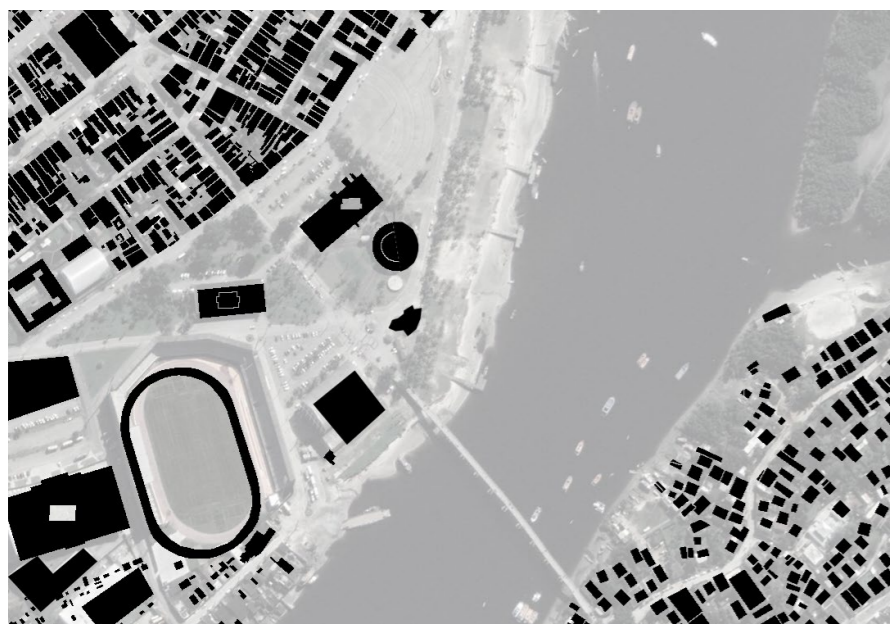
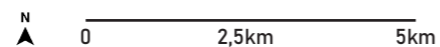

Relações entre cheios e vazios

Legenda:

- Ocupação - cheios

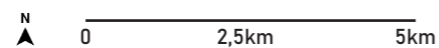

18 Mapa 3 e 4: Mapas elaborados pela equipe.

ESTUDO DA ÁREA

Após estudar a importância da praça fez-se necessário entender o entorno e os usos que ocupavam a envoltória da mesma. O centro histórico da cidade faz divisa com a praça, onde estão concentrados os comércios e serviços, como os bares e restaurantes que marcam a rua da praia. No lado direito do Eixo da Igreja Matriz é possível observar uma concentração maior de usos públicos, já no lado esquerdo, um uso mais residencial e privado, fator importante para a proposta do novo projeto.

No segundo mapa nota-se que a área da orla possui grandes espaços vazios e a maior concentração de cheios encontra-se na parte do centro histórico, o que mostra uma ocupação mais homogênea e organizada. Tendo em vista essa característica do local, os novos projetos que ocupam essa área visam manter esse fator de grandes vazios, qualificando-os, a fim de melhorar a relação das pessoas com tais espaços.



Imagem 3: Imagem do Street View mostrando o terreno da praça

02

CONCEITO

PARQUE DE EVENTOS

O Parque de Eventos Itiberê foi pensado para ocupar o mesmo local da Praça de Eventos existente a fim de não descaracterizar o lugar e tem como principal objetivo trazer maior infraestrutura e novos ambientes para a área. O espaço desta praça foi reformulado em decorrência das novas propostas de vias e usos da orla de Paranaguá, tornando, assim, possível a implementação dos programas do Parque de Eventos. Além disso, o projeto visa manter o eixo visual que conecta a Igreja Matriz da cidade com a Ilha dos Valadares, como forma de preservar essa integração de espaços e favorecer a permeabilidade visual. O local do projeto também funciona como forma de marcar a transição da porção mais antiga e tradicional da cidade para a área remodelada e mais nova da orla do rio. O parque foi pensado para dividir seus usos em praças que pudessem qualificar o local e servir como integração dessas duas partes da cidade. Visando os principais usos no entorno do projeto, este foi separado, com seu finalidade mais reservado, como salas multiuso na lado mais próximo às habitações e o de maior demanda, no lado com maior concentração de comércios e serviços.

QUADRO DE ÁREAS

Recepção	2 ambientes de 28m ²
Direção Geral	24m ²
Produção de Eventos	2 ambientes de 22m ²
Salas Multiuso	4 ambientes de 96m ²
Sanitários	2 ambientes de 80m ²
Salão de Eventos	1000m ²
Área Técnica e Depósito	30m ²
Anfiteatro	1000m ²
Estacionamento	1600m ²

PARQUE DE EVENTOS ITIBERÊ



ESTACIONAMENTO

Estacionamento aberto de uso compartilhado, com 56 vagas, sendo 3 para PCD e 5 vagas de moto.



ADMINISTRAÇÃO

Recepção; Direção Geral; Produção de eventos.



CAFETERIA

Espaços para refeições com cafeteria e lanchonete.



SALAS MULTIUSO

4 salas de reuniões multiusos.



SALÃO DE EVENTOS

Salão de eventos com espaço para abrigar qualquer tipo de evento.



ADMINISTRAÇÃO

Recepção; Produção de Eventos; Área técnica e depósito.



PRAÇAS

Praça que amplia o uso do salão para a parte externa.



ANFITEATRO

Anfiteatro aberto para uso público e dos eventos.

A ORLA DO RIO ITIBERÊ

O terreno escolhido atualmente divide a área com o Mercado de Artesanato, o Mercado do Peixe, o Aquário e a Rodoviária e está próximo ao Mercado Municipal e ao Estádio Municipal. Essa região possui um potencial atrativo tanto para a população local quanto para turistas que visitam a cidade. Esta área é o cartão postal da cidade por estar próxima ao centro histórico e possuir usos que convidam as pessoas a usufruir do espaço público.

A área é marcada principalmente pela rua da Praia, em que se encontra a maior concentração de casarões históricos e comércios, e pelo eixo visual da Igreja Matriz que conecta o continente e a Ilha dos Valadares. A área atual da praça de eventos não apresenta nenhuma infraestrutura, sendo apenas um espaço árido com poucos elementos que demarcam seu limite.



24 Imagem 4 e 5: elaboradas pela autora a partir de base aérea do Google Earth

O TERRENO

Com a proposta para a reformulação da orla do rio, a área escolhida foi modificada e alguns dos projetos existentes foram realocados e incrementados no plano. O Mercado de Peixes foi incorporado ao Mercado Municipal para formar um complexo de mercados, de modo a concentrar estes grandes usos. A rodoviária foi realocada para uma área próxima ao novo eixo proposto pelo plano de maneira a facilitar o acesso à mesma.

Analisando o terreno da praça percebeu-se que este apresenta uma grande variação de cotas de nível, devido à sua extensão, estando, nas porções mais baixas, na cota 5.00 e sua porção mais alta, na cota 9.00, localizada no eixo visual da igreja. Dessa forma o projeto foi elaborado, de modo a não descaracterizar em demasia a área e manter essa relação de cotas diferentes.



03

PARQUE DE EVENTOS
ITIBERÊ

PARTIDO

A implantação do Parque de Eventos, neste local, visa manter a identidade da área, como um espaço de eventos que atraia pessoas para o centro histórico da cidade. O entorno do Parque abrange o estádio, o Mercado Municipal e o Centro Náutico e conversa com os demais projetos, permitindo uma integração dos espaços devido ao seu programa difuso, gerando uma continuidade e uma permeabilidade entre suas áreas. Além disso, o projeto respeita o eixo visual da Igreja Matriz, ponto importante para a elaboração do mesmo e de seus elementos. Como forma de atrair pessoas para o local, o parque conta com várias praças, em diferentes escalas para incentivar a permanência dos usuários nestas áreas.

DIAGRAMA DE INSOLAÇÃO

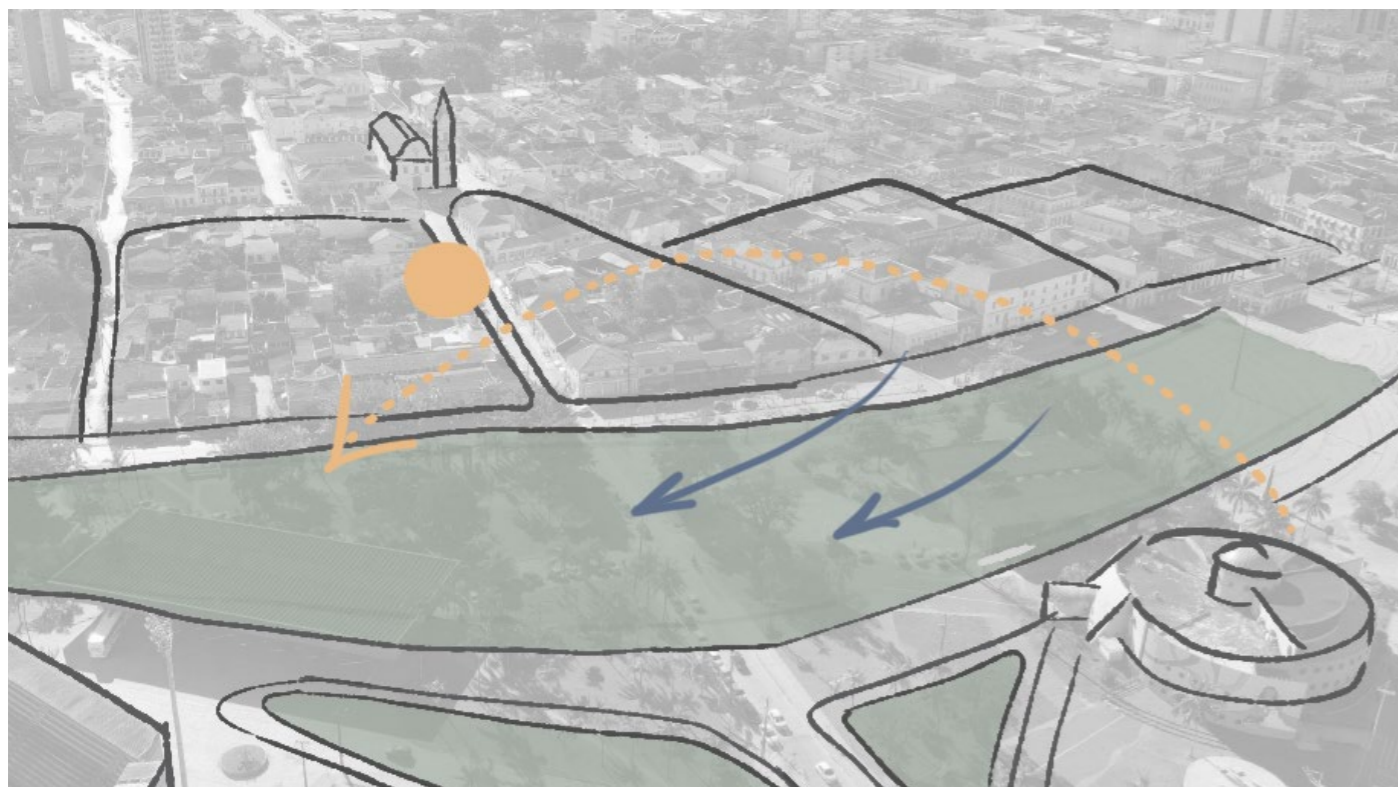

28 Imagem 6, 7 e 8: elaboradas pela autora a partir de base aérea do Google Earth

IDEIAS INICIAIS

O projeto passou por diversas modificações ao longo de sua elaboração, mas sempre tendo como norte a ideia do eixo visual e as praças como formas de integrar os espaços. Uma das ideias iniciais era nivelar o terreno na cota mais alta, criando um espaço para o estacionamento coberto, que seria usado para todos os projetos da orla, com seus usos divididos em dois blocos, mas conectados pela mesma linguagem.

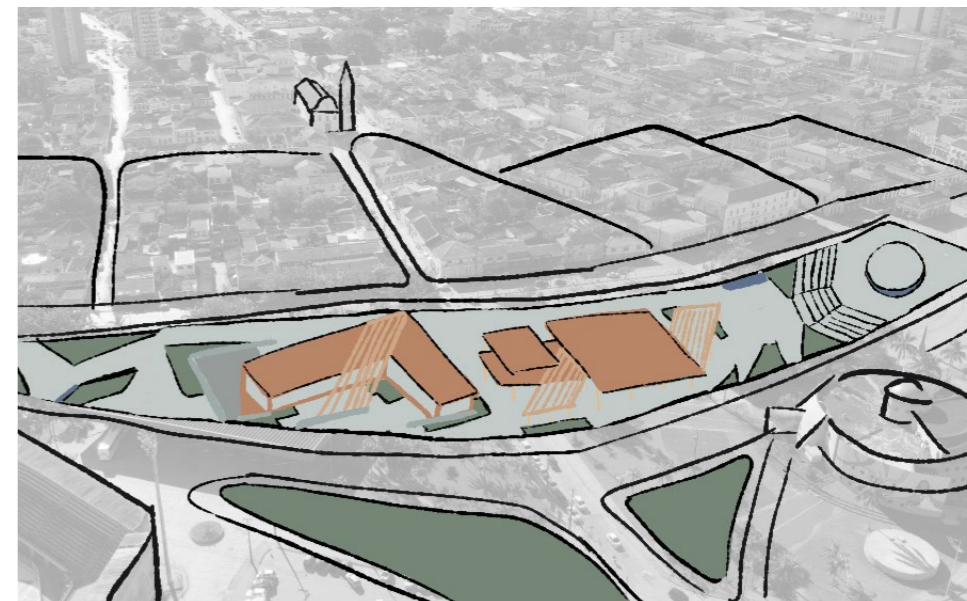

Após muitas discussões, observou-se que a melhor forma de aproveitar o desnível do terreno seria nivelar o projeto na cota mais baixa, de modo que formasse uma praça com acesso no nível superior, conectando os dois blocos do projeto que ficariam cobertos por ela como uma espécie de marquise.

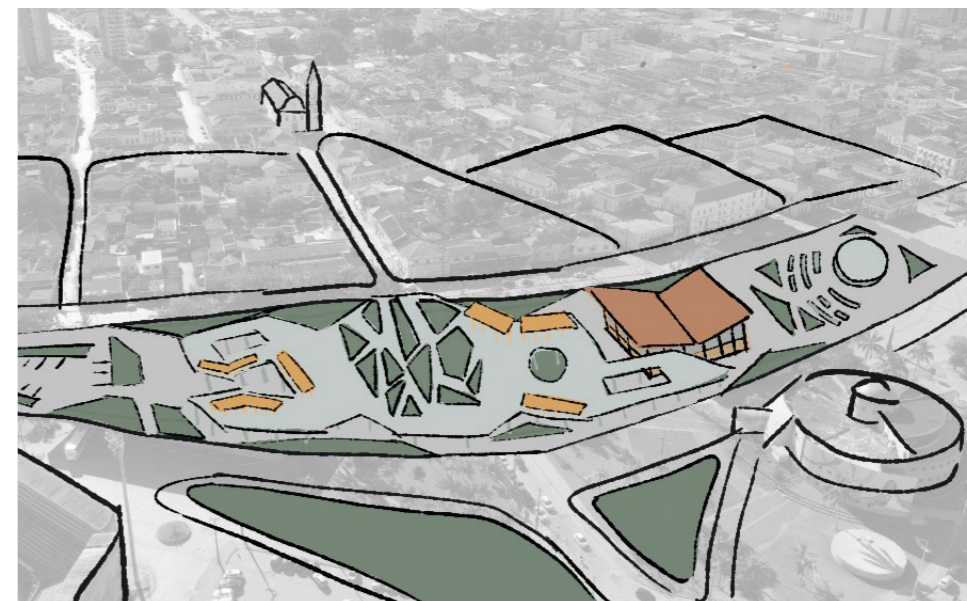

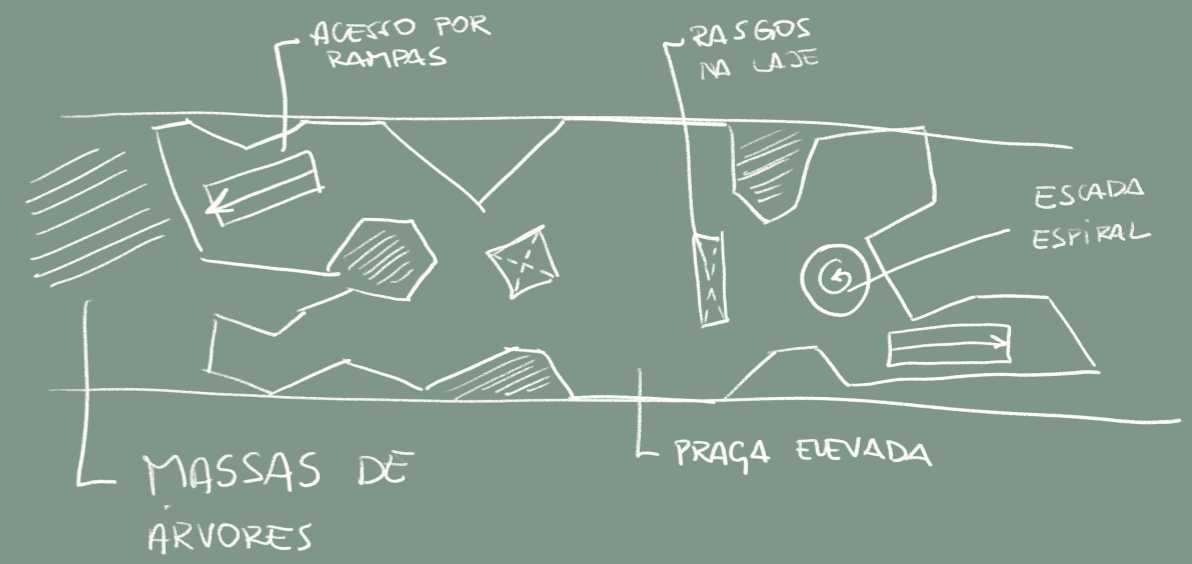
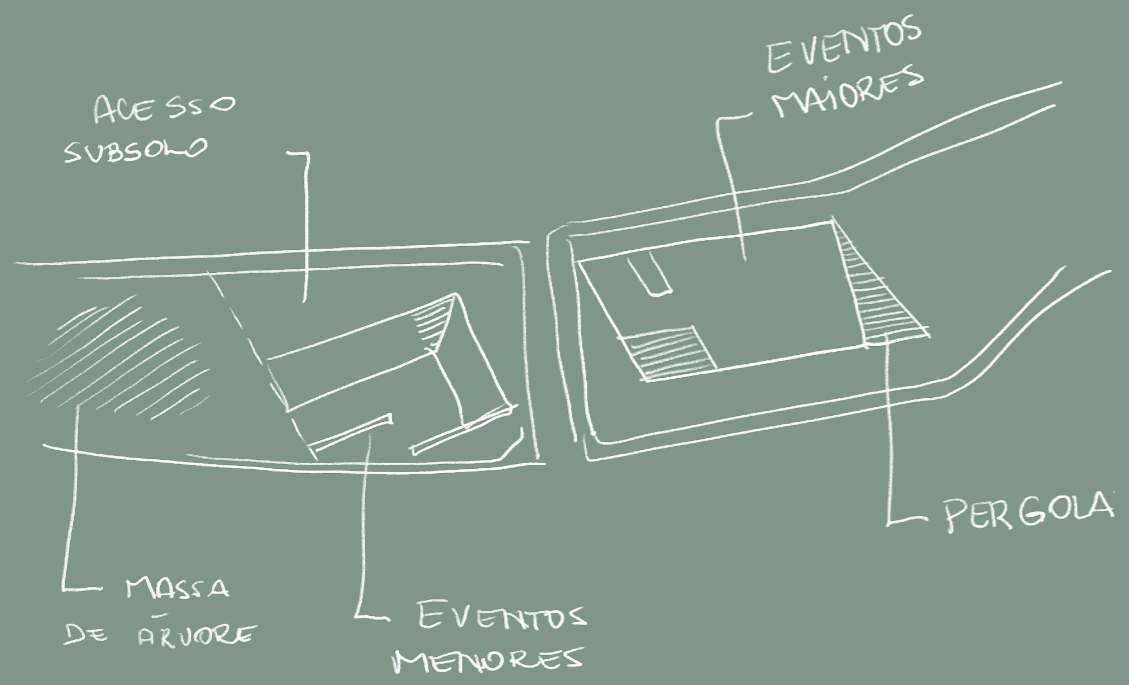
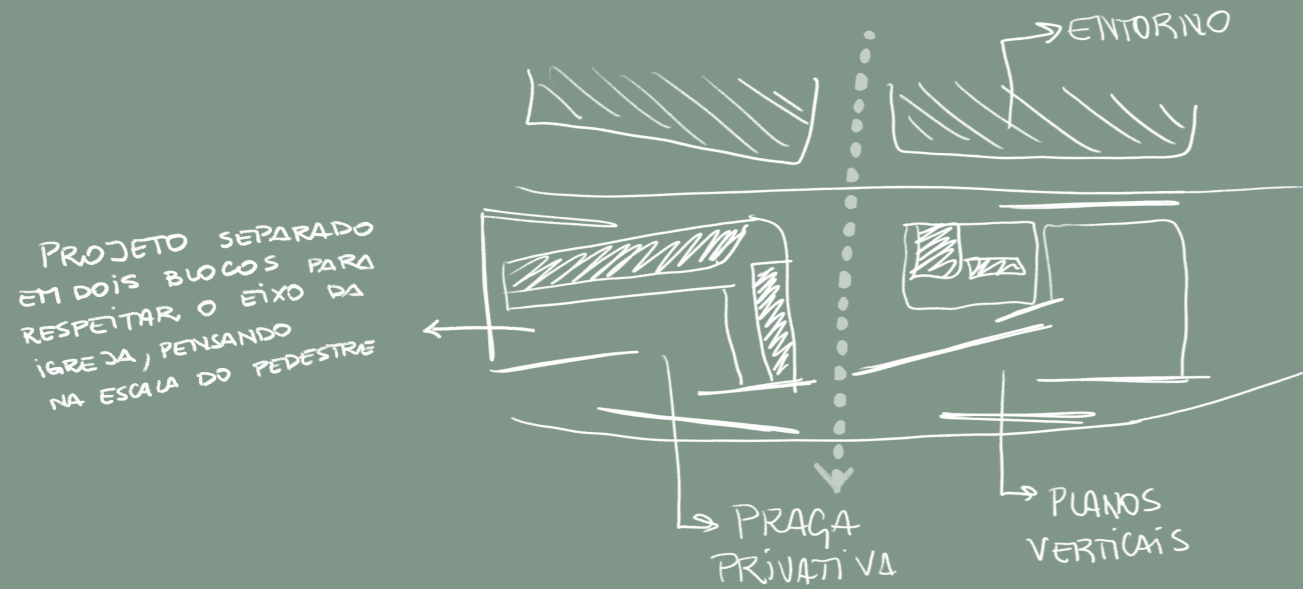

ANÁLISE DA AUTORA A PARTIR DE CROQUIS DESENVOLVIDOS EM ASSESSORIAS COM O PROF. CLAUDIO MANETTI



Legenda:

- | | | |
|-------------------------------------|--|----------------------------|
| ① Catedral Nossa Senhora do Rosário | ③ Estádio Municipal | ⑤ Aquário Municipal |
| ② Mitra Diocesana de Paranaguá | ④ Mercado Municipal e Mercado do Peixe | ⑥ Centro Náutico Municipal |

IMPLANTAÇÃO

O Parque de Eventos Itiberê vem para melhorar a infraestrutura do local e trazer novos espaços para uso público, além de ser implantado em duas quadras, devido ao seu uso amplo. Em decorrência da topografia local, o parque foi implantado em duas cotas diferentes que acessam os níveis das ruas visando menor movimentação de terra. Foi planejado uma praça implantada na cota da rua João Estevão, que serve de cobertura para os programas menores do Parque, o restante do projeto está distribuído na cota da rua S. Gonçalves a fim de facilitar o acesso local. Na praça inferior foram projetados um anfiteatro, como parte complementar ao parque, e um estacionamento de uso comum da nova orla, com acesso no nível da rua.

O programa do Parque conta com um salão de eventos que comporta até 5.000 pessoas, a praça de eventos para 10.000 pessoas e 4 salas de reunião de 96m² cada, que podem ser usadas para qualquer tipo de evento, permitindo até 80 pessoas sentadas. Vale destacar que tais salas contam com uma divisória internas estilo camarão que permite reduzir seu tamanho pela metade. Além disso, o projeto conta com um anfiteatro e uma praça externa que pode ser usada como uma extensão desses espaços.

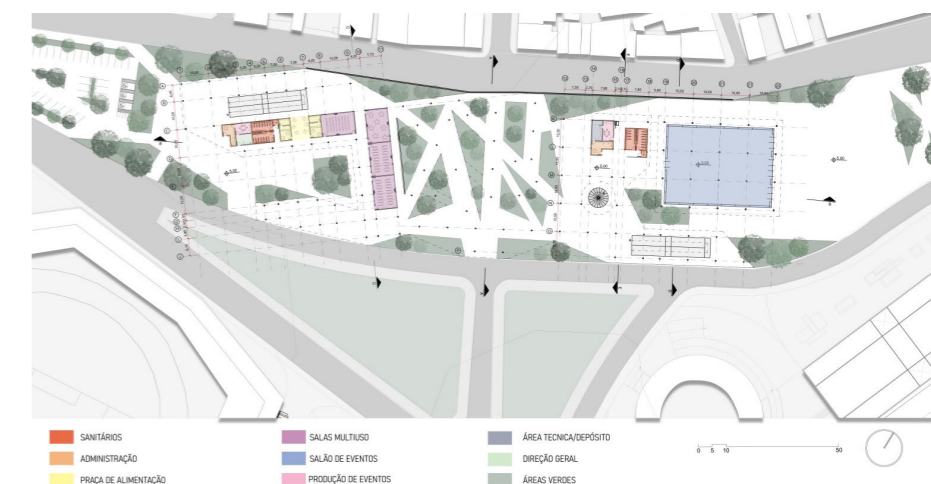

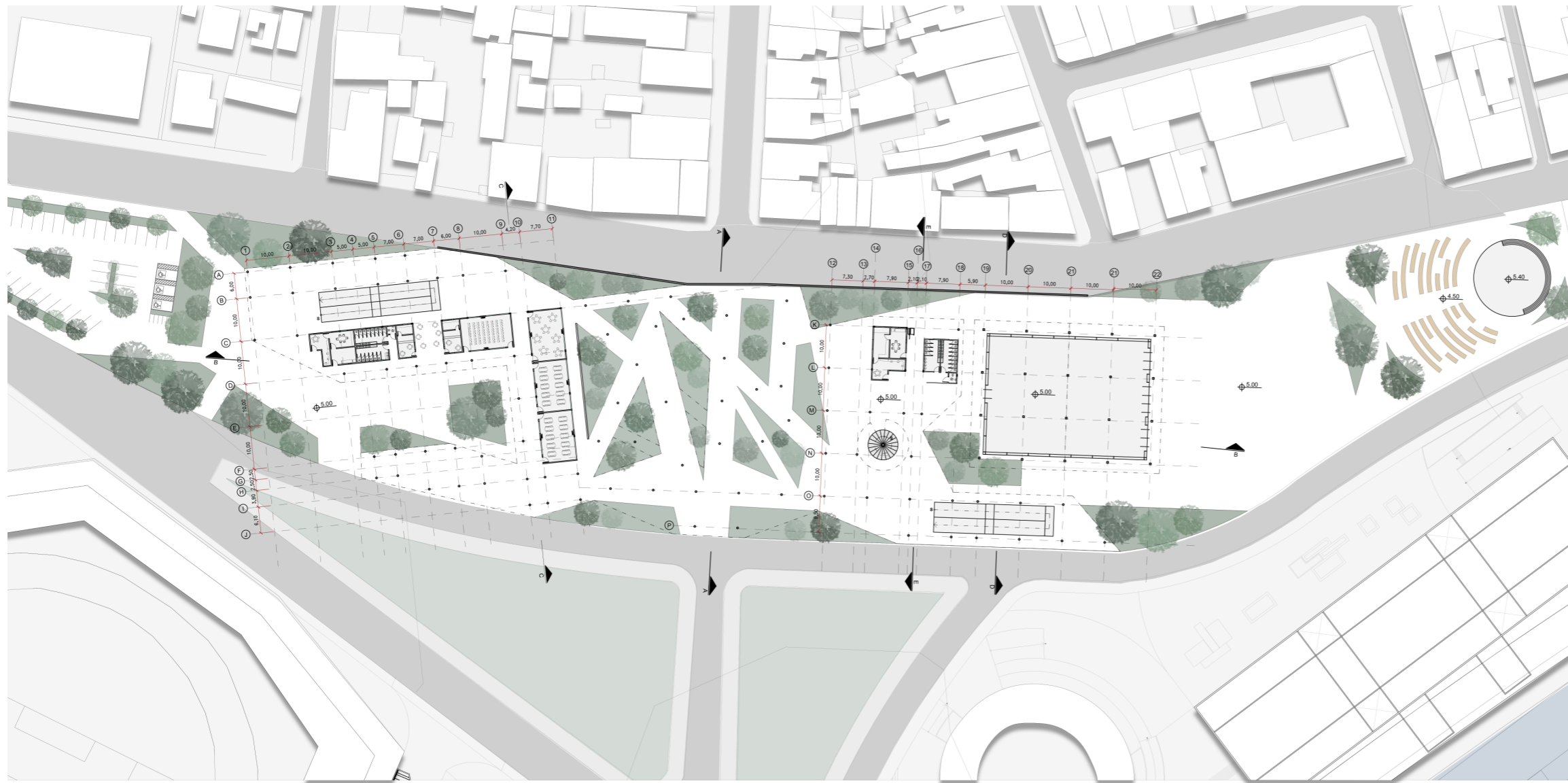

PAVIMENTO TÉRREO

O Parque de Eventos Itiberê está distribuído na cota inferior e tem a maior parte do seu programa coberto pela praça superior, que funciona como uma marquise, ligando as duas unidades do projeto. A implantação da praça visa manter a unidade da paisagem local, gerando pouca interferência na perspectiva do pedestre que, ao usar a praça, consegue acessar, por meio de rampas e escada, o segundo piso.

De modo a demarcar os usos em diferentes escalas, o projeto foi separado em dois blocos: o administrativo, que abriga a administração, a direção geral, a produção de eventos e as salas multiuso, bem como o bloco de eventos, que compreende o salão de eventos, sua administração, além de um depósito e área técnica. O salão de eventos está fora da cobertura desta grande praça, uma vez que seu uso amplo requer um pé direito maior.

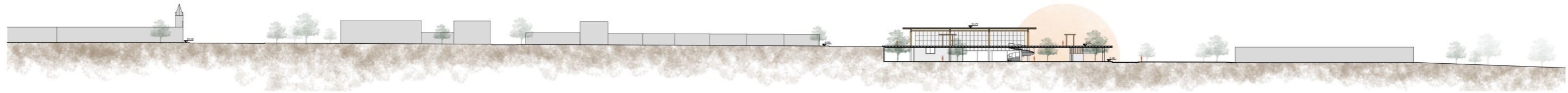

CORTE AA

0 5 10 20

0 5 10 20

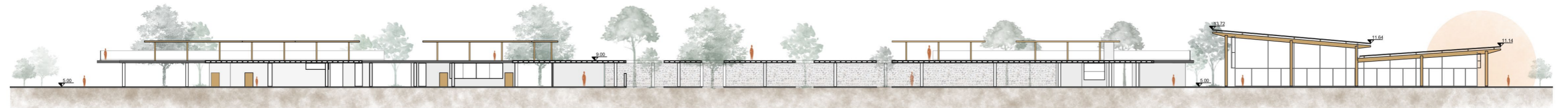

CORTE BB

0 5 10 20



CORTE CC

0 5 10 20

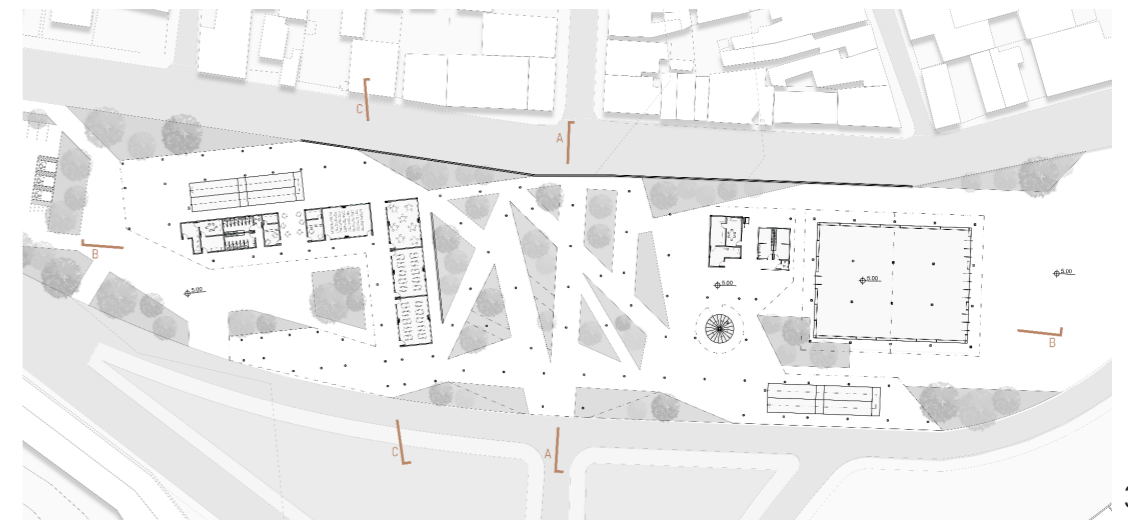

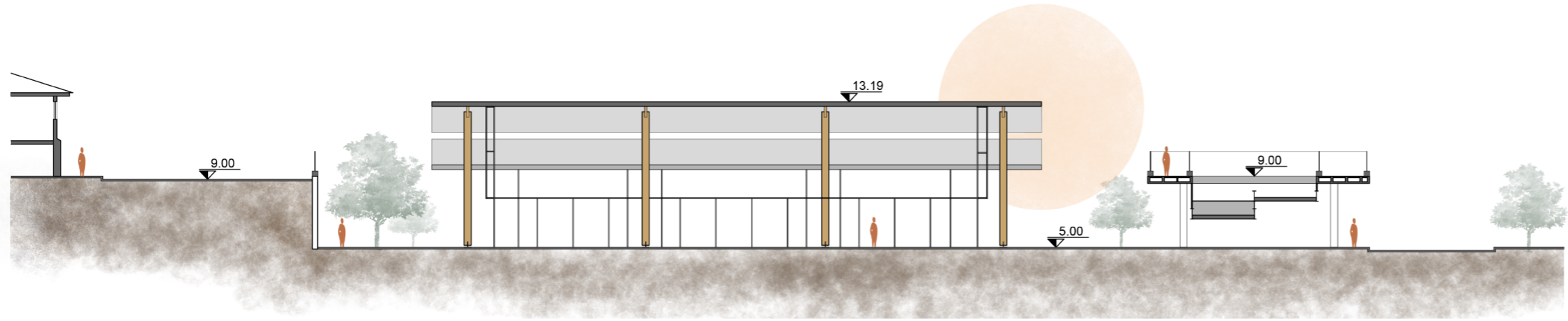

CORTE DD

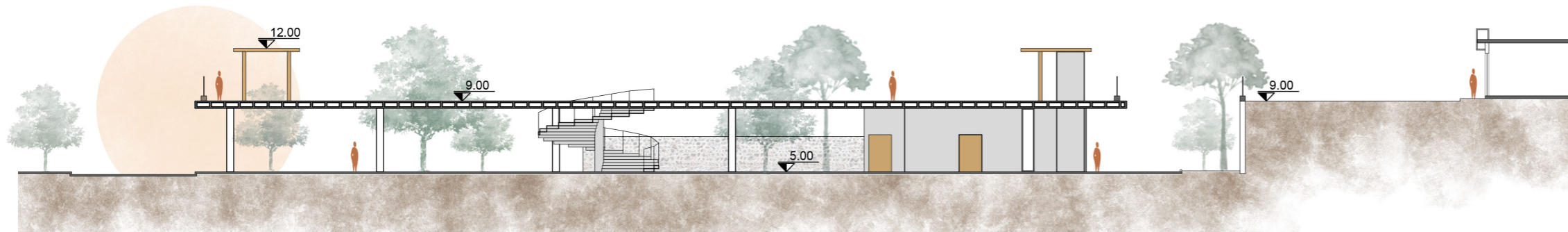
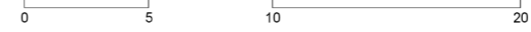

CORTE EE

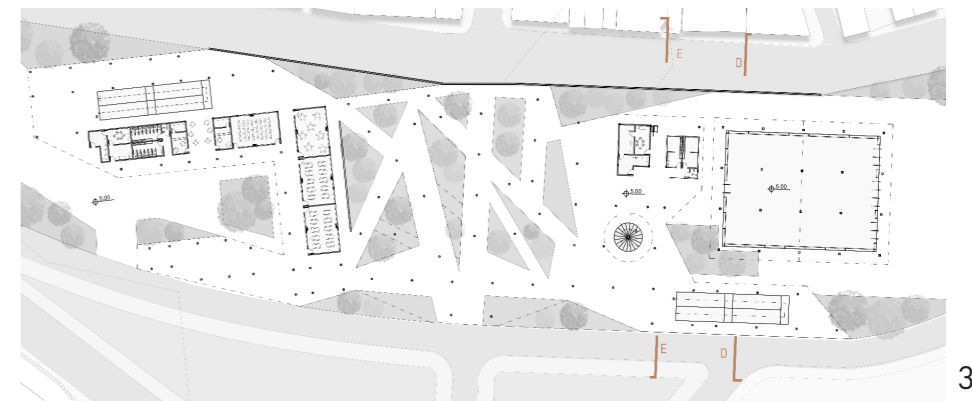
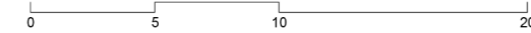

SISTEMA CONSTRUTIVO

O sistema estrutural do projeto foi dividido em duas partes para marcar a diferença dos volumes propostos. A praça que conecta os usos do Parque foi pensada em laje caixão perdido como forma de alcançar um maior vão, sem depender do uso de vigas, uma vez que a mesma apresenta muitos recortes e inclinações. Junto da laje usou-se pilares redondos de concreto com 40cm de diâmetro para marcar essa estrutura na paisagem.

Já a proposta para o salão de eventos foi uma estrutura toda em madeira para marcar a leveza do mesmo em relação à praça, em concreto. Assim, os pilares e vigas são em MLC (Madeira Laminada Colada) que permite alcançar vão grandes, com uma estrutura leve. Além disso, em decorrência do pé direito alto proporcionado pela inclinação do telhado, foi previsto um brise metálico, como vedação, que permite a entrada de luz e ventilação natural e mantém a leveza do projeto.

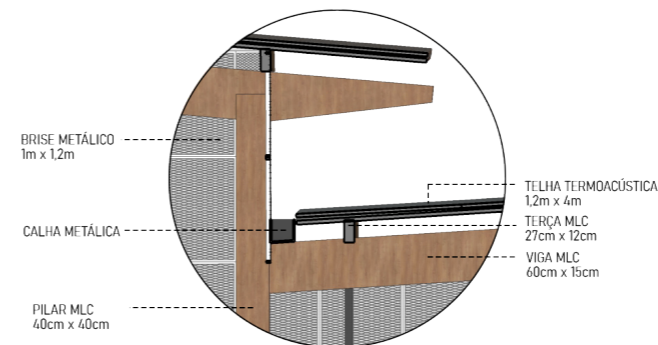
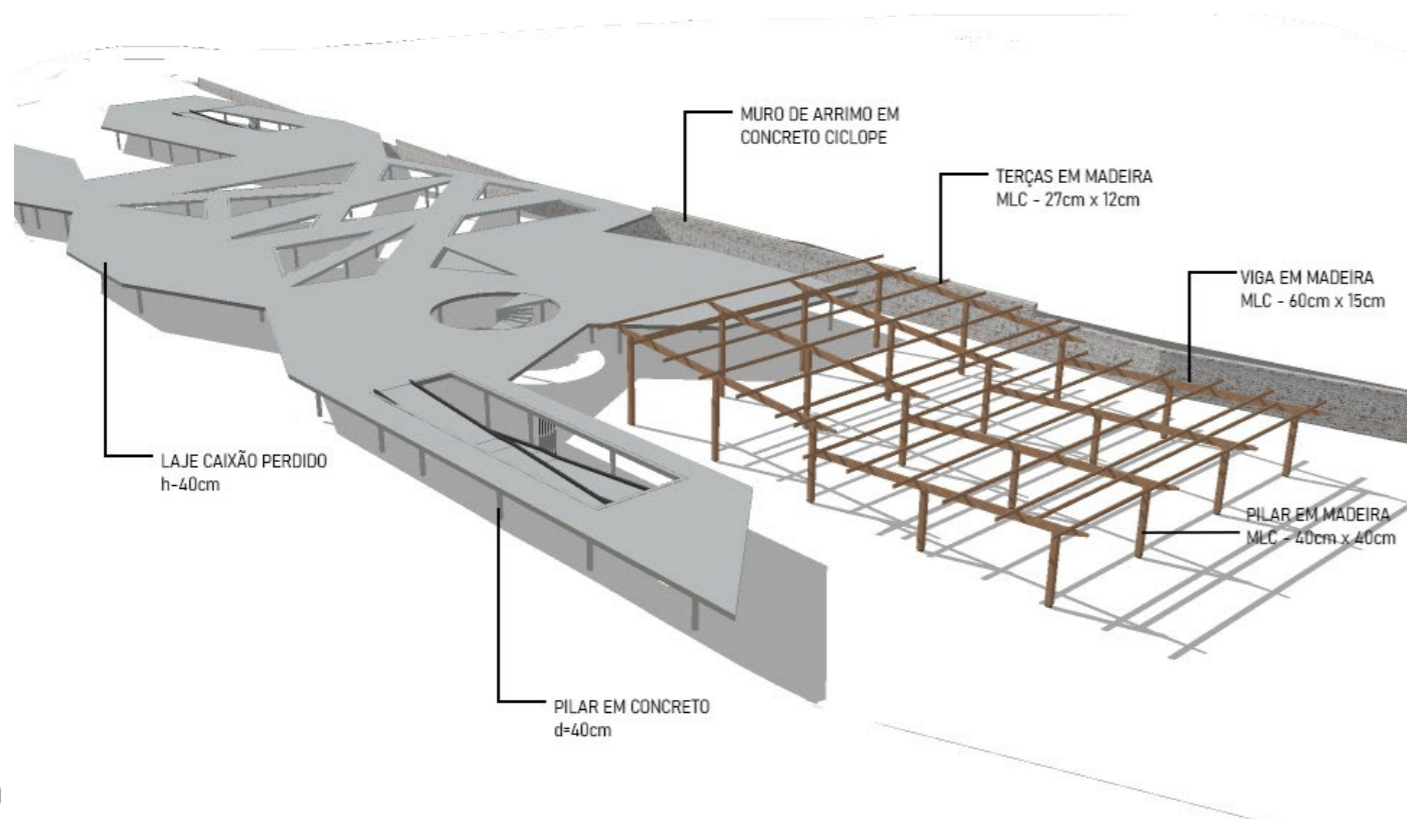

DET 01

Detalhe da junção das duas águas com a calha metálica para coletar as águas pluviais.

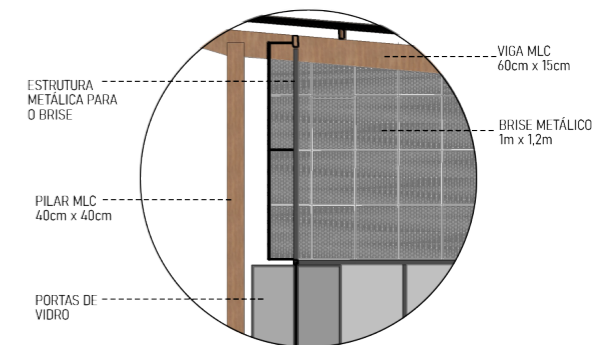

DET 02

Detalhe da estrutura do brise metálico. Estruturas metálicas que chegam até as terças de madeira para estruturar o brise que está deslocado da caixilharia.

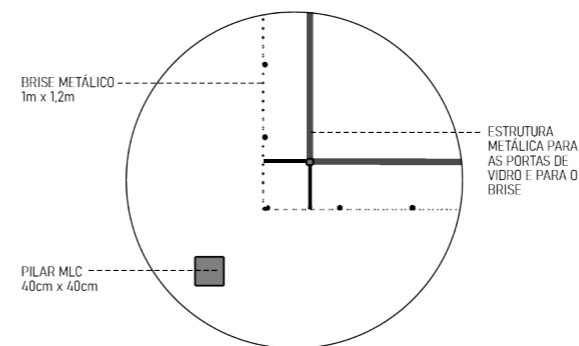

DET 03

Detalhe evidenciando o desencontro dos elementos do projeto. Os pilares estão afastados da caixilharia, mostrando que uma não depende da outra, trazendo leveza ao projeto.

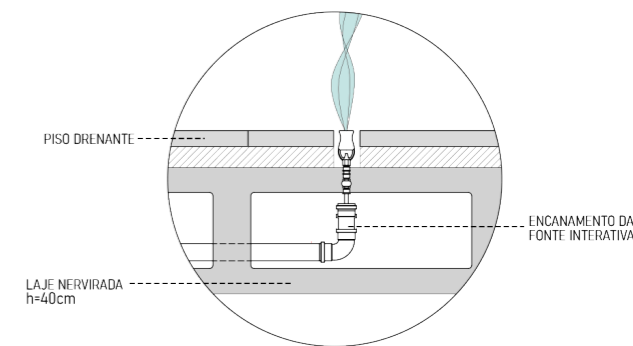

DET 04

Detalhe do sistema de funcionamento da fonte interativa, localizada na praça superior, a fim de integrar os usuários a seus equipamentos.



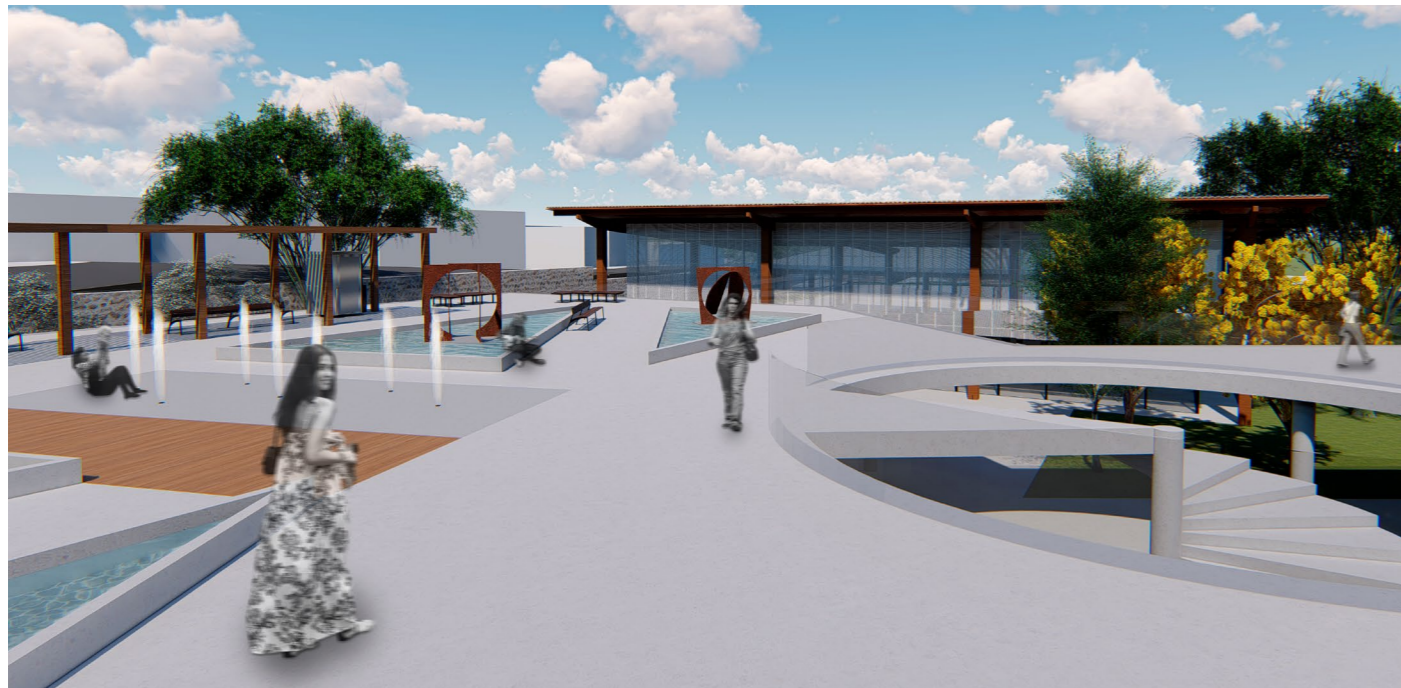
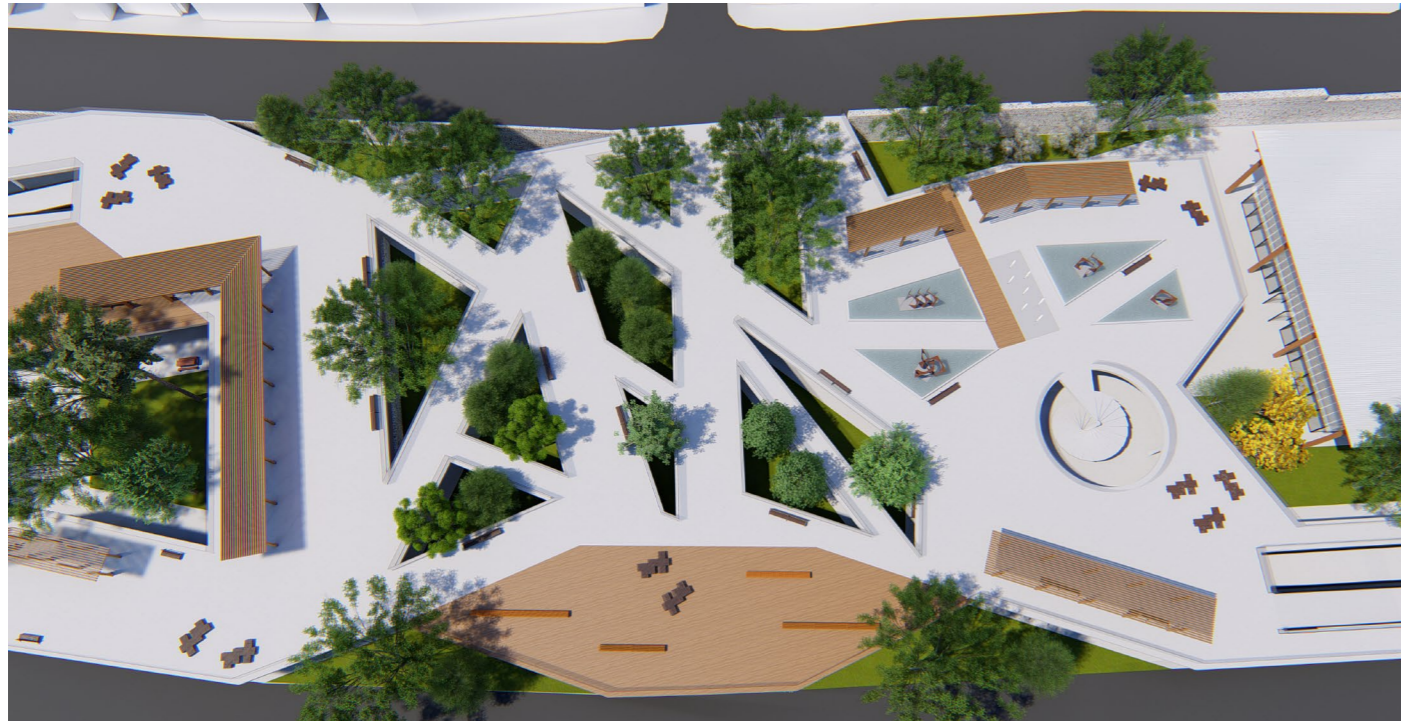





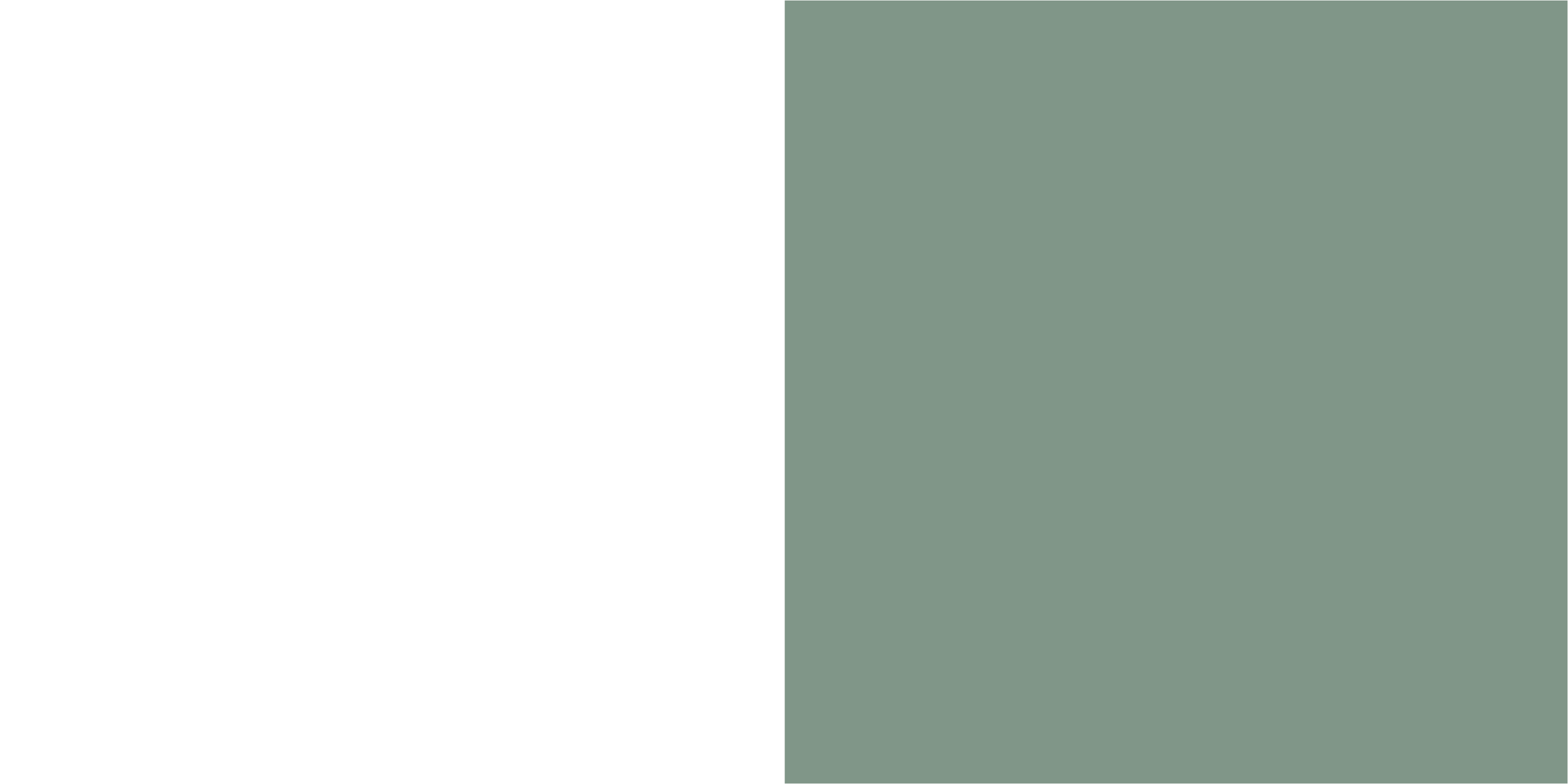



Trabalho Final de Graduação
PUC-Campinas
2022